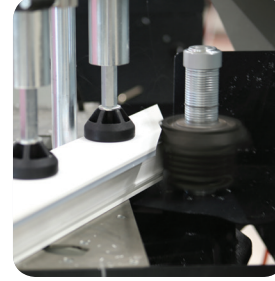
**Düz Bıçaklı Alıştırma**

- $-22,5^{\circ}$ $+45^{\circ}$ aralığında düz bıçak kullanımı ile alıştırma yapar.

**Ters Bıçaklı Alıştırma**

- $-22,5^{\circ}$ -45° aralığında ters bıçak kullanımı ile alıştırma yapar.

**Bıçak Değişirme Sistemi:**

- Birden fazla seri çalışırken pratik bıçak değişimi sistemi ile çalışma kolaylığı sağlar.

Orta Kayıt Alıştırma:

- Dört değişik profile göre ayarlanabilen dayama sistemine sahiptir.
- Hidro pnömatik sistemi ile çalıştığı için orta kayıt kertme işlemini üstün kalitede yapar.

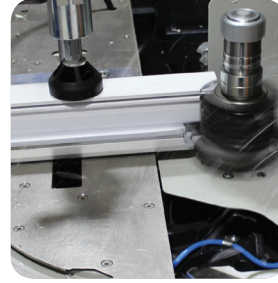
**Genel Özellikler**

- PVC profillerin $-22,5^{\circ}$ $+22,5^{\circ}$ açı aralıklarında orta kayıt alıştırma işlemlerini yapar.
- Mekanik dayamalar ile pratik açı ayarı yapılır.
- Bıçak ilerleme hızı pratik olarak ayarlanır.
- Emniyet kapakları ile güvenli çalışma sağlar.
- Bıçak yuvası yardımıyla bıçak ayarı kolayca yapılır.
- Bıçak saklama rafı ile bıçak muhafazası sağlar.

Opsiyonlar

- Köşe Temizleme Bıçakları.



- Orta Kayıt Bıçakları

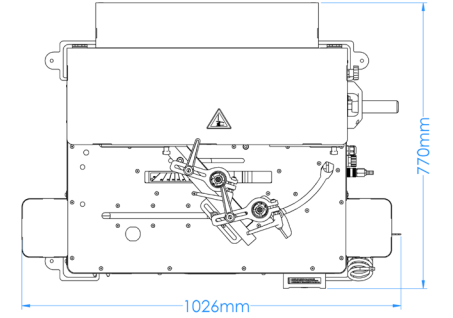
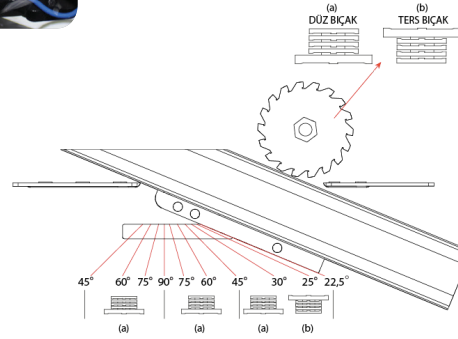

H: 1250 mm	400 V L1-L2-L3-N-PE 50 / 60 Hz 1.5 kW	172 kg	6-8 Bar 9 l / Cycle	a max: 120mm h max: 200 mm	ØD: 180 mm Ød: 30 mm h max: 145 mm
------------	--	--------	------------------------	-------------------------------	--