

- Dönen mekanik dayamalar ile pratik ayar yapılır.
- 1 adet ila 6 adet arasında ortakayıt profilinde alıştırma işlemi yapar.
- Bıçak değiştirme pnömatik ve özel kilit sistemi olduğundan çok kolay ve emniyetlidir.



- Yan baskı pistonu ile profillerin gönyede kesilmesini sağlar.



- Ön taraflarda bulunan dolap gözleri sayesinde ekipmanların makine dahilinde muhafaza edilmesine olanak verir.



- Aynı anda 6 adet orta kayıt profilinde alıştırma işlemi yapar.
- Vidalı mil sistemi sayesinde elektronik ayarlanan hız, yüksek kalitede ürün elde edilmesini sağlar.

Opsiyonlar







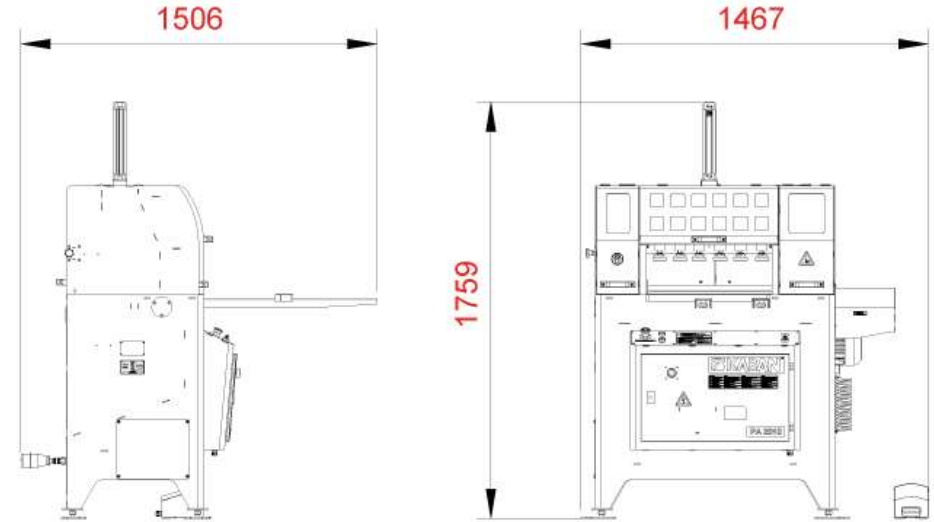

Orta
Kayıt
Bıçakları

Genel Özellikler

- Alüminyum profillerin orta kayıt alıştırma işlemi yapar.
- Soğutma sistemi mevcuttur.
- Vidalı mil sistemi sayesinde bıçak ilerleme hızları pratik olarak ayarlanır.
- Kapak sayesinde pratik koruma sağlanır.
- Profil alıştırma işlemi esnasında, elektronik hız ayarı ile profillerin kırılması engellenir.
- Makineye entegre edilebilen destekler vasıtası ile 2,5m boya kadar olan profilleri başka ekipmana ihtiyaç duymadan dengeli bir şekilde kertebilir.



PA 2015

 400 V (50-60 Hz) (kW)	 6-8 bar (lt/dk)	 kg	 W x L x H (mm)	 a x h (mm) (min.)	 a x h (mm) (max.)	 ØD x Ød x b (mm)
2,05	90	344	1467 x 1506 x 1759	30 x 30	525 x 120	210 x 30 x 130