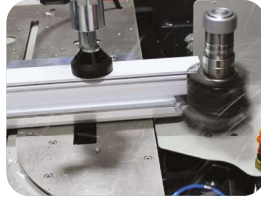

**Düz Bıçaklı Alıştırma**

• -22,5° +45° aralığında düz bıçak kullanımı ile alıştırma yapar.

**Orta Kayıt Alıştırma:**

• Dört değişik profile göre ayarlanabilen dayama sistemine sahiptir.
• Hidroprömatik sistemi ile çalıştığı için orta kayıt kertme işlemini üstün kalitede yapar.

**Ters Bıçaklı Alıştırma**

• -22,5°-45° açı aralığında ters bıçak kullanımı ile alıştırma yapar.

**Bıçak Değişirme Sistemi**

• Birden fazla seri çalışırken pratik bıçak değişimi sistemi ile çalışma kolaylığı sağlar.

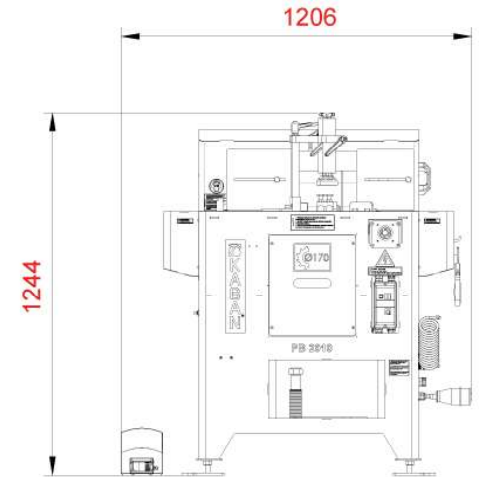
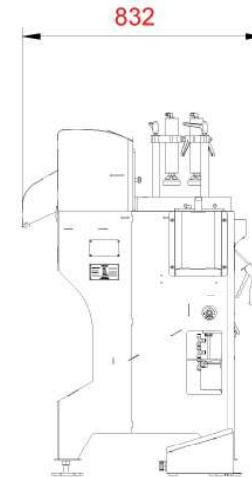
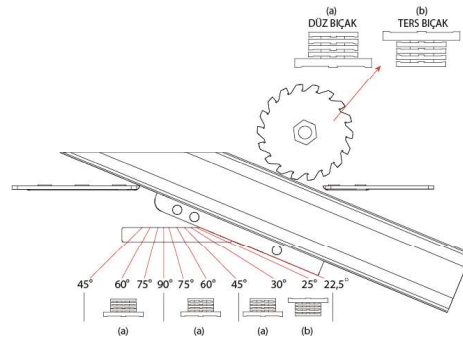





**Genel Özellikler**

- PVC profillerin -22,5° +45° açı aralıklarında orta kayıt alıştırma işlemlerini yapar.
- Mekanik dayamalar ile pratik açı ayarı yapılır.
- Bıçak ilerleme hızı pratik olarak ayarlanır.
- Emniyet kapakları ile güvenli çalışma sağlar.
- Bıçak yuvası yardımıyla bıçak ayarı kolayca yapılır.
- Bıçak saklama rafı ile bıçak muhafazası sağlar.

Opsiyonlar

Orta Kayıt
Bıçakları

PB 2010

 400 V (50-60 Hz) (kW)	 6-8 bar (l/dk)	 kg	 W x L x H (mm)	 a x h (mm) (min.)	 a x h (mm) (max.)	 ØD x Ød x b (mm)
1,5	87	143	1206 x 832 x 1244	35 x 35	130 x 120	180 x 30 x 130