

Üçlü Delme Freze ve Destek Sacı Vidalama Makinası

DE 4060

DE 4070



- Vidalama noktası ve kuvveti ayarlanabilir.



- Dönen mekanik dayamalar ile pratik ayar yapılır.
- Üçlü delme matkaplarının destek sacı profilleri hassas ve düzgün işleyebilmesini sağlayan hidropnömatik sisteme sahiptir.

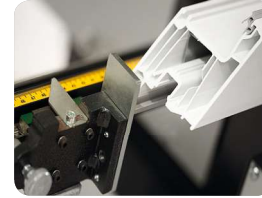

- Merkezleme ve manuel ölçme sistemi tek tasarımda birleştirilmiştir.
- Vidalama ve frezeleme işlemini aynı anda birbirinden bağımsız olarak yapar.

Opsiyonlar



- MD 100 Çoklu Dayamalı Merkezleme Ünitesi.

Genel Özellikler

- DE 4060 modelinde; destek sacı PVC kanat profillerine kol yeri deliği ve ispanyolet kanalı açar.
- DE 4070 modelinde; destek sacı PVC kanat profillerine vidalama yapar, kol yeri deliği ve ispanyolet kanalı açar.
- Frezelerin hareket hızını ayarlanabilir.
- Profilsiz çalışmaya izin vermeyen profil algılama switch'i bulunur.
- Seçim butonu vasıtası ile motorlar birbirinden bağımsız hareket eder.

DE 4060

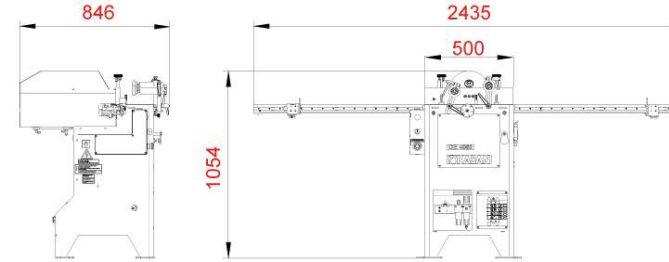

DE 4070

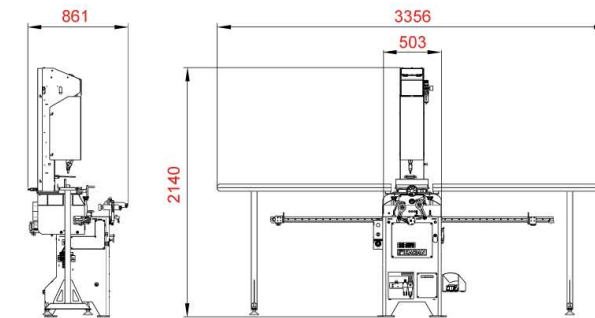

DE 4060

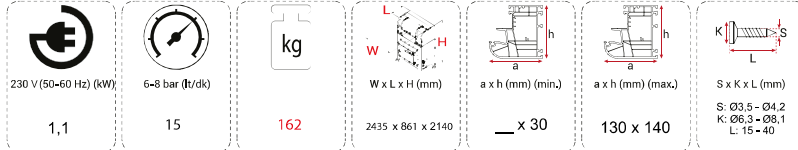

DE 4070

