

- Takip ucu kılavuzluğunda el ile kumanda edilir.
- Şablon üzerinden 1:1 oranında kopyalama işlemi yapar.

- Dayama stoperleriyle pratik yükseklik ayarı yapılır.

## Opsiyonlar



- MR 100  
Merkezleme  
Sistemi

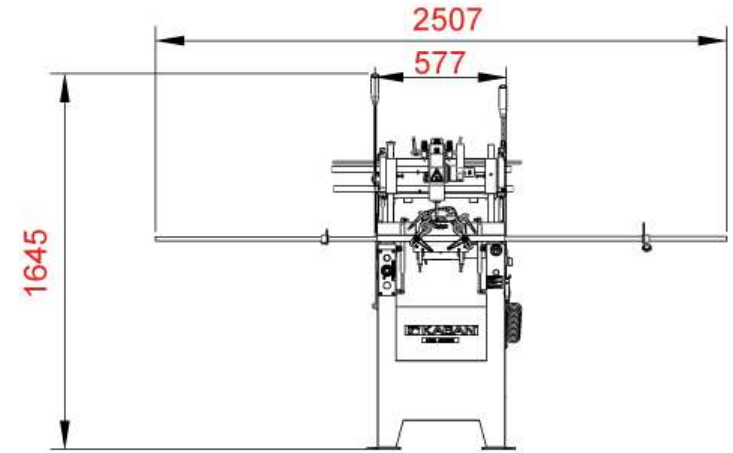
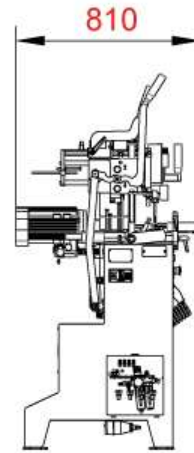

## Genel Özellikler

- Alüminyum profillere ispanyolet yeri, kilit, barel yuvası ve kol yeri deliklerini açar, üçlü delme yapar.
- Kopya freze motoru tek butonla kolaylıkla çalıştırılır.
- Dönen mekanik dayamalar ile pratik ayar yapılır.
- Dayama milleri sayesinde şablonsuz kanal açılır.

## DE 4050

400 V (50-60 Hz) (kW)	6-8 bar (t/dk)	kg	W x L x H (mm)	a x h (mm)	X x Y x Z (mm)	L x D1 x D2 (mm)	A (mm)
2,2	9	156	2507 x 810 x 1645	120 x 100 x 5	95 x 260 x 105	120 x 8 x 8	260