

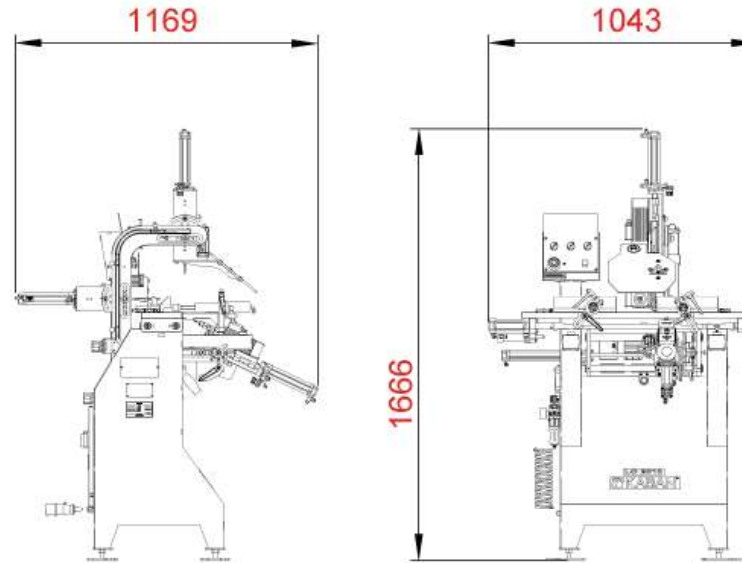

- Konumu ve açısı ayarlanabilen 3 freze ile işlem yapar.



- Profil tipine özel frezeleme detayı makina panosunda mevcuttur.

LC 2010

400 V (50-60 Hz) (kW)	6-8 bar (lir/dk)	kg	W x L x H (mm)	a x h (mm)	L x D1 x D2 (mm)
1,1	24	136	1043 x 1169 x 1666	150 x 140 _ x 40	80 x 5,2 x 8

Genel Özellikler

- Şekil 1'de görülen tüm profil çeşitlerini su tahliye kanalı açar.
- Çok yönlü stoperleri ile pratik kullanım imkanı sağlar.
- Dönen mekanik dayamalar ile pratik ayar yapılır
- Hidroprömatik piston ile ilerleme hızı ayarlanır.

İşlem yapılabilen profil şekilleri.



• Şekil 1